

APPLICATION CODE

FT 00-0



ZÁKLADNÍ ŠITÍ



GENERAL PLAIN SEAMING

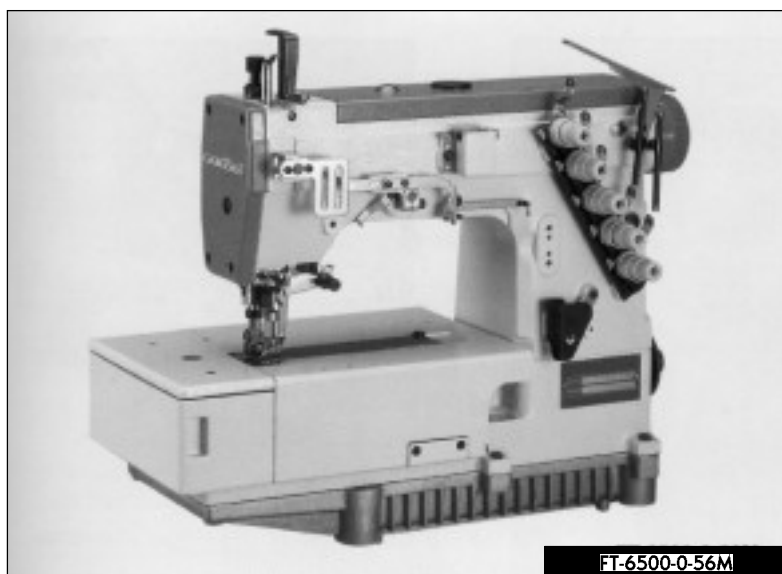

FT-6500-0-56M



- Vybavení na zakončení délky
- Bottom hemming device



- Našívání pásky
- TB: Reinforcing tape binding ATT



- Lemovač BOF
- BOF: BED-ON type tape binder

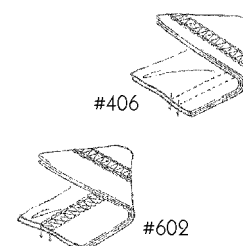

CHARAKTERISTIKA:

- Stroje určeny pro běžné šití, použitím dalších aparátů lze stroj použít i pro šití jiných speciálních operací
- Se strojem je dodáváno standardně vybavení na zakončení délky (podehnutí materiálu)

POUŽITÍ:

- Výrobky z pletených materiálů, spodní prádlo, sportovní oblečení atd.
- Lehké a středně silné materiály

VOLITELNÉ PŘÍSLUŠENSTVÍ:

- **UFP-1:** Pneumatický odstříhání nití (pro stroje s horním krytím)
- **UFE-1:** Elektromagnetický odstříhání nití (pro stroje s horním krytím)
- **UFP-2:** Pneumatický odstříhání nití (pro stroje bez horního krytí)
- **UFE-2:** Elektromagnetický odstříhání nití (pro stroje bez horního krytí)
- **BOF:** Lemovač pro ploché interlocky. S tímto aparátkem můžete i na základním modelu stroje lemovat své výrobky (Lemování však nebude tak kvalitní jako při použití speciálního stroje pro lemování FT-6503). Při objednávce tohoto aparátu prosím uveďte: typ lemování, šířku pásky před olemováním a požadovanou šířku po olemování.
- **TB:** Zakládání a našívání pásky. Obvykle se používá společně se strojem s rozpichem jehel 6,4mm bez horního krytí. Zakladač: vstup pásky 7/8"(22mm), výstup 3/8"(9,5mm).

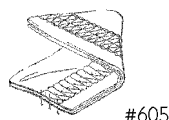

FEATURES:

- For general plain seaming, can be equipped with various attachments for different sewing operations.
- General bottom hemming device is supplied as standard attachment for bottom hemming operations on general medium weight fabric.

APPLICATION:

- Knit underwear, briefs, sportswear, etc.
- Light to medium weight materials.

OPTIONAL DEVICES:

- **UFP-1:** Pneumatic top/under thread trimmer (for machines with top cover thread)
- **UFE-1:** Electric top/under thread trimmer (for machines with top cover thread)
- **UFP-2:** Pneumatic under thread trimmer (for machines without top cover thread)
- **UFE-2:** Electric under thread trimmer (for machines without top cover thread)
- **BOF:** BED-ON TYPE TAPE BINDER (for flat bed interlock). With this attachment, basic model can be applied for tape binding operations, but the performance will not be as good as of tape binding M/C FT-6503. This attachment is not a standard equipment; it can be supplied by separate order only; detailed spec. such as ply, opening size & finished size should be specified.
- **TB:** Reinforcing tape binding att. for attaching reinforcing tape on cross seam of men's briefs or sportswear to reinforce the overlock seam. Usually, TB device is applied on 6.4 mm gauge FT M/C without top cover thread. Standard folder size: opening: 7/8", finished: 3/8".

									AVAILABLE DEVICE
			m.m.	m.m.		m.m.	UY128GAS	S.P.M.	
FT-6200-0-40M	2	4	4.0	1.4	1 : 0.7	5	#10	6000	● UFP-1
FT-6200-0-48M	2	4	4.8	↑	↑	5	#10		● UFP-2*
FT-6500-0-56M	3	5	5.6	↕	↕	5	#11		● UFE-1
FT-6500-0-64M	3	5	6.4	↓	↓	5	#11		● UFE-2*
* FT-4600-0-40M	2	3	4.0			7	#10		● BOF
* FT-4700-0-56M	3	4	5.6	3.6	1 : 2.0	7	#11	● TB*	

* STROJE BEZ HORNÍHO KRYTÍ, * MACHINES WITHOUT TOP COVER THREAD

APPLICATION CODE

FT 03-0



LEMOVÁNÍ



TAPE BINDING

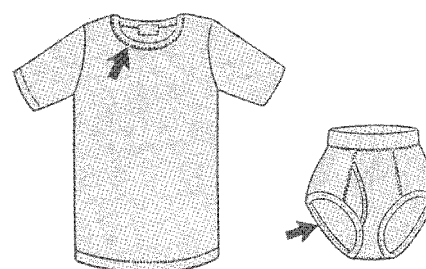
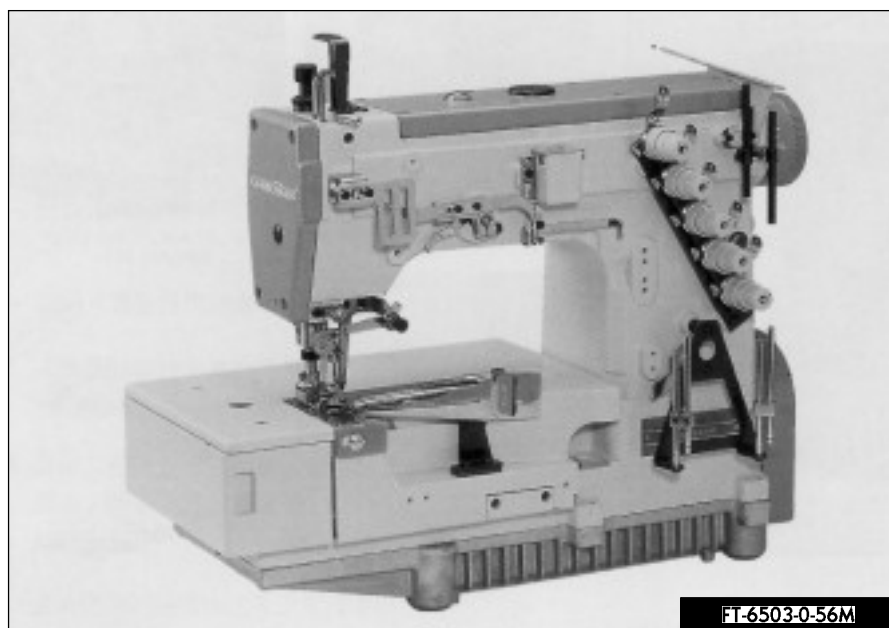

CHARAKTERISTIKA:

- Stroje určeny pro lemování průkrčníků u triček, nohaviček u slipů atd.
- Z důvodu různých požadavků na šířku pásky, šíři olemování a tloušťky šitého materiálu není lemovací součástí stroje. Při objednávce specifikujte výše uvedené požadavky.

POUŽITÍ:

- Trička, pánské slipy, dětské oblečení atd.
- Lehké až středně těžké materiály

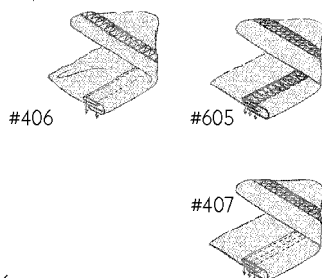

VOLITELNÉ PŘÍSLUŠENSTVÍ:

- **TCP-1:** Pneumatický odsek pásky (ma
- **TCE-1:** elektromagnetický odsek pásky (max. šířka 45 mm)
- **TFS:** Boční předdávovací zařízení (maximální šířka 70mm)

FEATURES:

- With tape binding device, suitable for binding tape on openings of neck or legs of underwear, T-shirts, briefs.
- Tape binding folder is not supplied as standard attachment due to user's various demands of spec. sizes. For separate order of the folders, detailed spec. such as ply, opening size, and finished size should be specified.

APPLICATION:

- Knit underwear, briefs, T-shirts, etc.
- Light to medium weight materials.

OPTIONAL DEVICES:

- **TCP-1:** Pneumatic tape cutter (knee control, max. tape width: 45 mm)
- **TCE-1:** Electric tape cutter (knee control, max. tape width: 45 mm)
- **TFS:** Side tape feeding device (roller width: 70 mm)

			 m.m.	 m.m.		 m.m.	 UY128GAS	 S.P.M.	AVAILABLE DEVICE
FT-6203-0-40M	2	4	4.0	1.4	1 : 0.7	5	#10	6000	<ul style="list-style-type: none"> ● TCP-1 ● TCE-1 ● TFS
FT-6203-0-48M	2	4	4.8	↑	↑	5	#10		
FT-6503-0-56M	3	5	5.6	↕	↕	5	#11		
FT-6503-0-64M	3	5	6.4	↓	↓	5	#11		
* FT-4603-0-40M	2	3	4.0	↓	↓	7	#10		
* FT-4703-0-56M	3	4	5.6	3.6	1 : 2.0	7	#11		

* STROJE BEZ HORNÍHO KRYTÍ, * MACHINES WITHOUT TOP COVER THREAD

FT APPLICATION CODE **11-0**

UKONČENÍ DÉLKY (PRO JEMNÉ, LEHKÉ A STŘEDNĚ SILNÉ MATERIÁLY)
BOTTOM HEMMING (FOR THIN, LIGHT WEIGHT MATERIAL)

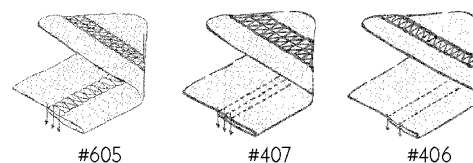
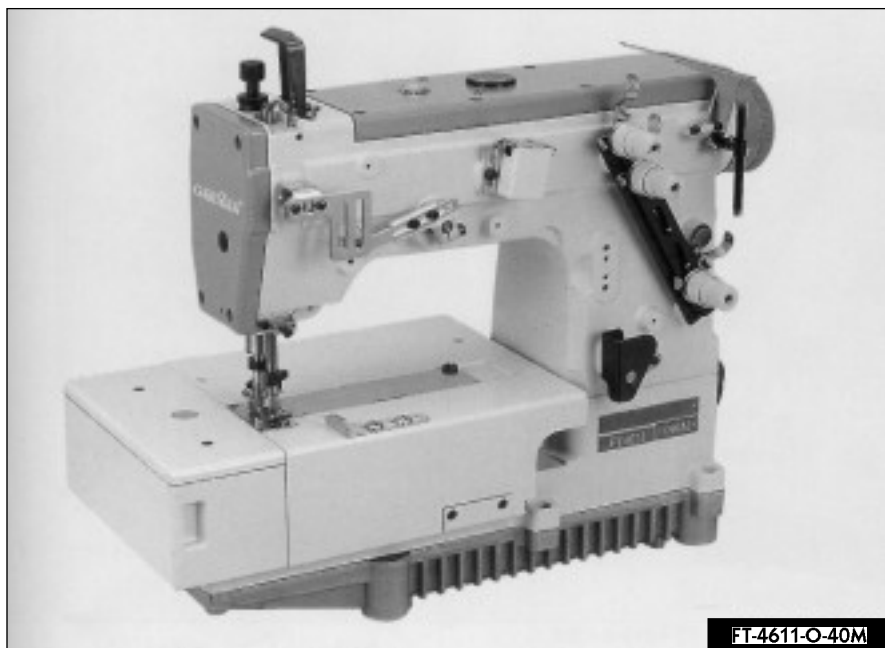

FT-4611-O-40M

CHARAKTERISTIKA :

- Levý vodič materiálu je připevněn na stehové desce, která je upravena pro ukončování dělek i velmi slabých materiálů.

POUŽITÍ :

- Výrobky z pletených materiálů, spodní prádlo, sportovní oblečení atd.
- Jemné a lehké materiály

VOLITELNÉ PŘÍSLUŠENSTVÍ :

- UFP-1 : Pneumatický odstříh nití (pro stroje s horním krytím)
- UFE-1 : Elektromagnetický odstříh nití (pro stroje s horním krytím)
- UFP-2 : Pneumatický odstříh nití (pro stroje bez horního krytí)
- UFE-2 : Elektromagnetický odstříh nití (pro stroje bez horního krytí)



FEATURES:









- Left hand side fabric guide of the bottom hemming attachment is installed on needle plate, which is suitable for hemming operations on thin, light weight & soft fabrics.

APPLICATION:

- Men's & women's underwear, sportswear, etc.
- Thin, light to medium weight materials.

OPTIONAL DEVICES:

- UFP-1: Pneumatic top/under thread trimmer (for machines with top cover thread)
- UFE-1: Electric top/under thread trimmer (for machines with top cover thread)
- UFP-2: Pneumatic under thread trimmer (for machines without top cover thread)
- UFE-2: Electric under thread trimmer (for machines without top cover thread)

			 m.m.	 m.m.		 m.m.	 UY128GAS	 S.P.M.	AVAILABLE DEVICE
FT-6211-0-40M	2	4	4.0	1.4	1 : 0.7	5	#10	6000	<ul style="list-style-type: none"> ● UFP-1 ● UFP-2* ● UFE-1 ● UFE-2*
FT-6211-0-48M	2	4	4.8	↑	↑	5	#10		
FT-6511-0-56M	3	5	5.6	↕	↕	5	#11		
FT-6511-0-64M	3	5	6.4	↕	↕	5	#11		
* FT-4611-0-40M	2	3	4.0	↓	↓	7	#10		
* FT-4711-0-56M	3	4	5.6	3.6	1 : 2.0	7	#11		

* STROJE BEZ HORNÍHO KRYTÍ

* MACHINES WITHOUT TOP COVER THREAD

FT APPLICATION CODE **13-0**



ROZEŠÍVÁNÍ ŠVŮ (POLOŽENÍ ŠVU NA BOK, ŠEV MUSÍ BÝT UŽŠÍ NEŽ 3 mm)

OVERLOCK SEAM COVERING (FOLDING OVER, OVERLOCK SEAM WIDTH UNDER 3.0 mm)



- vodič šitého díla
- seam covering attachment

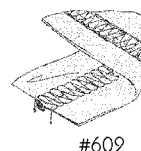

CHARAKTERISTIKA :

- Stroje určené pro rozešívání švů sešitých overlockem.
Šev je ve speciálním vedení položen na bok a poté přešit.
Používá se pro zpevnění nebo jako ozdobný steh.
- Maximální šířka obnitkovacího stehu před rozešíváním je 3 mm.

POUŽITÍ :

- Výrobky z pletených materiálů, spodní prádlo, sportovní oblečení atd.
- Lehké až středně těžké materiály

VOLITELNÉ PŘÍSLUŠENSTVÍ :

- UFP-1 : Pneumatický odstřih nití (pro stroje s horním krytím)
- UFE-1 : Elektromagnetický odstřih nití (pro stroje s horním krytím)
- UFP-2 : Pneumatický odstřih nití (pro stroje bez horního krytí)
- UFE-2 : Elektromagnetický odstřih nití (pro stroje bez horního krytí)

FEATURES:

- With overlock seam covering attachment, specially for covering (folding over) overlock seams. The overlock seams can be folded over at the same side and fastened off on the fabric, such as overlock seams on the neck openings, sleeve cuffs of T-shirts, sportswear and underwear, etc.
- Suitable for covering overlock seams, where seam width is under 3.0 mm.

APPLICATION:

- Knit underwear, sportswear, T-shirts, etc.
- Light to medium weight materials.

OPTIONAL DEVICES:

- UFP-1: Pneumatic top/under thread trimmer (for machines with top cover thread)
- UFE-1: Electric top/under thread trimmer (for machines with top cover thread)
- UFP-2: Pneumatic under thread trimmer (for machines without top cover thread)
- UFE-2: Electric under thread trimmer (for machines without top cover thread)

			 m.m.	 m.m.		 m.m.	 UY128GAS		AVAILABLE DEVICE
FT-6213-0-40M	2	4	4.0	1.4	1 : 0.7	5	#10	6000	<ul style="list-style-type: none"> ● UFP-1 ● UFE-1 ● UFP-2* ● UFE-2*
FT-6213-0-48M	2	4	4.8	↑	↑	5	#10		
FT-6513-0-56M	3	5	5.6			5	#11		
FT-6513-0-64M	3	5	6.4	5	#11				
* FT-4613-0-48M	2	3	4.8	↓	↓	7	#10		
* FT-4713-0-56M	3	4	5.6	3.6	1 : 2.0	7	#11		

* STROJE BEZ HORNÍHO KRYTÍ

* MACHINES WITHOUT TOP COVER THREAD

FT APPLICATION CODE **13-1**



ROZEŠÍVÁNÍ ŠVŮ (NA PLOCHO, ŠEV MUSÍ BÝT UŽŠÍ NEŽ 3 mm)

OVERLOCK SEAM COVERING (FLATTENING OUT, OVERLOCK SEAM WIDTH UNDER 3.0 mm)

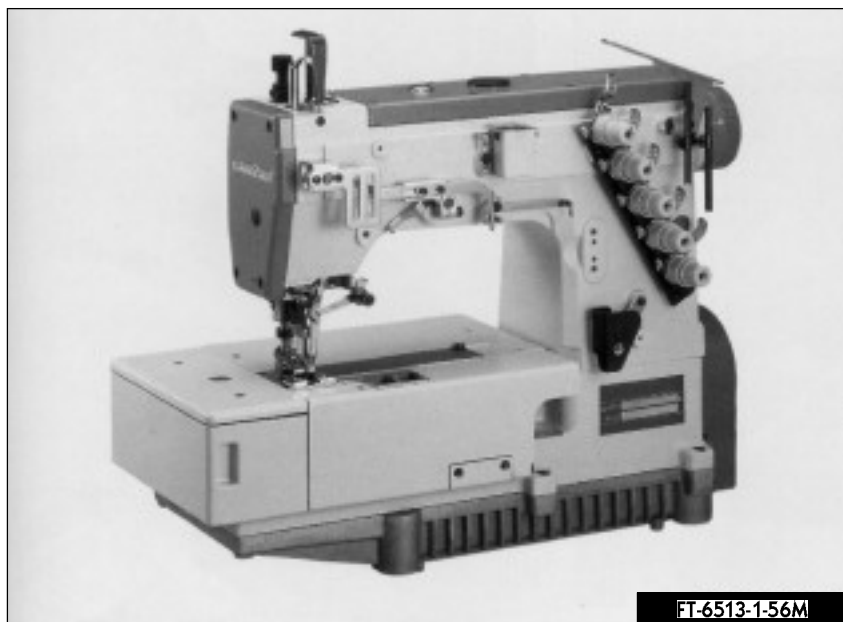

FT-6513-156M



- vodič šitého díla
- seam covering attachment

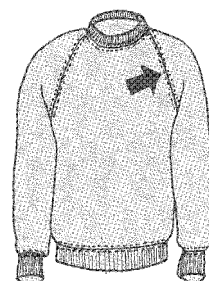
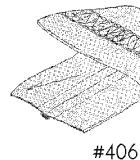
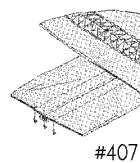
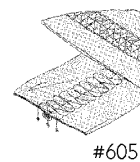

CHARAKTERISTIKA :

- Stroje určené pro rozešívání švů sešitých overlockem. Šev je ve speciálním vedení zaveden pod patku a poté přešit (vznikne plochý šev). Používá se pro zpevnění nebo jako ozdobný steh.
- Maximální šířka obnitkovacího stehu před rozešíváním je 3 mm.

POUŽITÍ :

- Výrobky z pletených materiálů, spodní prádlo, sportovní oblečení atd.
- Lehké až středně těžké materiály

VOLITELNÉ PŘÍSLUŠENSTVÍ :

- UFP-1 : Pneumatický odstřih nití (pro stroje s horním krytím)
- UFE-1 : Elektromagnetický odstřih nití (pro stroje s horním krytím)
- UFP-2 : Pneumatický odstřih nití (pro stroje bez horního krytí)
- UFE-2 : Elektromagnetický odstřih nití (pro stroje bez horního krytí)

FEATURES:

- With overlock seam covering attachment, specially for covering (flattening out) overlock seams. The overlock seams can be flattened out and fastened off at the center of fabrics joints, such as overlock seams on the neck openings, sleeve cuffs of T-shirts, knit-sportswear and children's wear.
- Suitable for covering overlock seams, where seam width is under 3.0 mm.

APPLICATION:

- Knit underwear, sportswear, T-shirts, etc.
- Light to medium weight materials.

OPTIONAL DEVICES:

- UFP-1: Pneumatic top/under thread trimmer (for machines with top cover thread)
- UFE-1: Electric top/under thread trimmer (for machines with top cover thread)
- UFP-2: Pneumatic under thread trimmer (for machines without top cover thread)
- UFE-2: Electric under thread trimmer (for machines without top cover thread)

			 m.m.	 m.m.		 m.m.	 UY128GAS	 S.P.M.	AVAILABLE DEVICE
FT-6213-140M	2	4	4.0	1.4	1 : 0.7	5	#10	6000	<ul style="list-style-type: none"> ● UFP-1 ● UFE-1 ● UFP-2* ● UFE-2*
FT-6213-148M	2	4	4.8	↑	↑	5	#10		
FT-6513-156M	3	5	5.6	↕	↕	5	#11		
FT-6513-164M	3	5	6.4	↕	↕	5	#11		
* FT-4613-148M	2	3	4.8	↓	↓	7	#10		
* FT-4713-156M	3	4	5.6	3.6	1 : 2.0	7	#11		

* STROJE BEZ HORNÍHO KRYTÍ

* MACHINES WITHOUT TOP COVER THREAD

FT APPLICATION CODE **13-2**



ROZEŠÍVÁNÍ ŠVŮ (POLOŽENÍ ŠVU NA BOK, ŠEV MUSÍ BÝT UŽŠÍ NEŽ 6 mm)

OVERLOCK SEAM COVERING (FOLDING OVER, OVERLOCK SEAM WIDTH UNDER 6.0 mm)



FT-6513-2-56M



- vodič šitého díla
- seam covering attachment

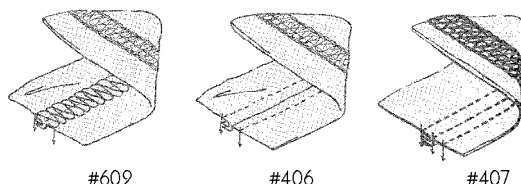

#602

#406

#407

CHARAKTERISTIKA :

- Stroje určené pro rozešívání švů sešitých overlockem. Šev je ve speciálním vedení položen na bok a poté přešit. Používá se pro zpevnění nebo jako ozdobný steh.
- Maximální šířka obnitkovacího stehu před rozešíváním je 6 mm.

POUŽITÍ :

- Výrobky z pletených materiálů, spodní prádlo, sportovní oblečení atd.
- Lehké až středně těžké materiály

VOLITELNÉ PŘÍSLUŠENSTVÍ :

- UFP-1 : Pneumatický odstřih nití (pro stroje s horním krytím)
- UFE-1 : Elektromagnetický odstřih nití (pro stroje s horním krytím)
- UFP-2 : Pneumatický odstřih nití (pro stroje bez horního krytí)
- UFE-2 : Elektromagnetický odstřih nití (pro stroje bez horního krytí)

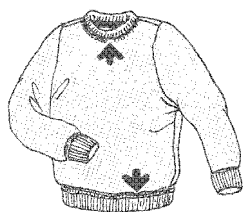

FEATURES:

- With overlock seam covering attachment, specially for covering (folding over) overlock seams. The overlock seams can be folded over at the same side and fastened off on the fabric, such as overlock seams on the neck openings, sleeve cuffs of T-shirts, sportswear and underwear, etc.
- Suitable for covering overlock seams, where seam width is under 6.0 mm.

APPLICATION:

- Knit underwear, sportswear, T-shirts, etc.
- Light to medium weight materials.

OPTIONAL DEVICES:

- UFP-1: Pneumatic top/under thread trimmer (for machines with top cover thread)
- UFE-1: Electric top/under thread trimmer (for machines with top cover thread)
- UFP-2: Pneumatic under thread trimmer (for machines without top cover thread)
- UFE-2: Electric under thread trimmer (for machines without top cover thread)

			 m.m.	 m.m.		 m.m.	 UY128GAS		AVAILABLE DEVICE
FT-6213-2-40M	2	4	4.0	1.4	1 : 0.7	5	#10	6000	● UFP-1
FT-6213-2-48M	2	4	4.8	↑	↑	5	#10		● UFE-1
FT-6513-2-56M	3	5	5.6			5	#11		● UFP-2*
FT-6513-2-64M	3	5	6.4	5	#11	● UFE-2*			
* FT-4613-2-48M	2	3	4.8	↓	↓	7	#10		
* FT-4713-2-56M	3	4	5.6	3.6	1 : 2.0	7	#11		

* STROJE BEZ HORNÍHO KRYTÍ

* MACHINES WITHOUT TOP COVER THREAD

APPLICATION CODE

FT 39-0



NAŠÍVÁNÍ GUMIČKY - GUMOKRAJKY (S OŘEZEM MATERIÁLU)



ELASTIC TAPE OR LACE ATTACHING (WITH RIGHT HAND SIDE FABRIC TRIMMER)

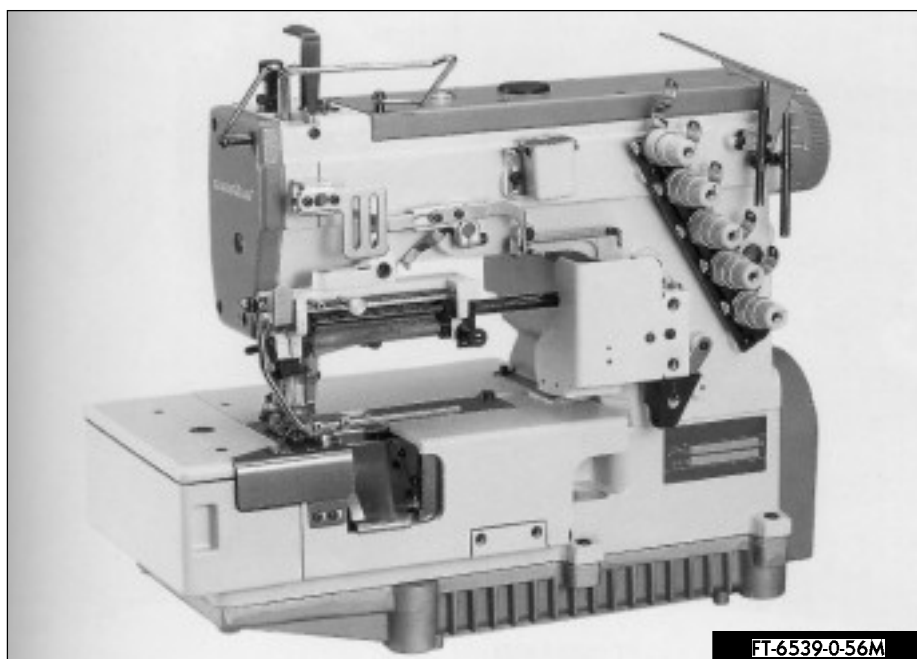

FT-6539-0-56M



- Ořez materiálu zprava
- Right hand side trimmer

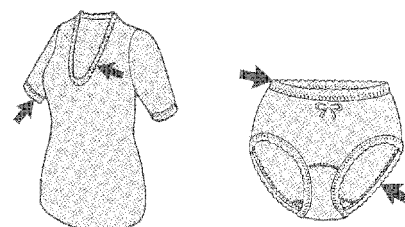

CHARAKTERISTIKA :

- Tyto stroje jsou určeny pro našívání gumičky nebo gumokrajky při výrobě spodního prádla. Mechanické dávkování je rovnoměrné a přesné.
- Nastavení předpětí je velmi jednoduché.
- Součástí stroje je vybavení pro ořez materiálu, které odřezává přebytečný spodní materiál.

POUŽITÍ :

- Spodní prádlo
- Lehké a středně silné materiály
- Našívání gumokrajky nesmí být širší než 80 mm, gumička 25 mm.

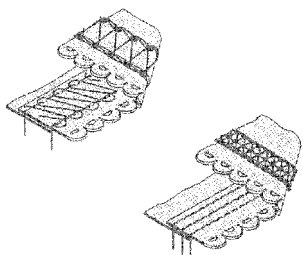

#407

VOLITELNÉ PŘÍSLUŠENSTVÍ :

- **TCP-1:** Pneumatický odsek pásky (max. šířka 45mm)
- **TCE-1:** elektromagnetický odsek pásky (max. šířka 45 mm)
- **TFU:** Elektrické horní předdávovací zařízení (šíře max. 70mm)

FEATURES:

- With mechanical upper metering device, tension and feeding amount of elastic tape or lace can be controlled evenly and accurately.
- With Micro-Adjust mechanism, feeding amount & tension can be adjusted easily.
- With right hand side fabric trimmer, fabric edge can be trimmed smoothly.

APPLICATION:

- Women's underwear, briefs, etc.
- Light to medium weight materials.
- Max. applicable width: lace: 80 mm, elastic tape: 25 mm

OPTIONAL DEVICES:

- **TCP-1:** Pneumatic tape cutter (knee control, max. tape width: 45 mm)
- **TCE-1:** Electric tape cutter (knee control, max. tape width: 45 mm)
- **TFU:** Upper tape feeding device (roller width: 70 mm)

			 m.m.	 m.m.		 m.m.	 UY128GAS	 S.P.M.	AVAILABLE DEVICE
FT-6239-0-40M	2	4	4.0	1.4	1 : 0.7	5	#10	4500	<ul style="list-style-type: none"> ● TCP-1 ● TCE-1 ● TFU
FT-6239-0-48M	2	4	4.8	↑	↑	5	#10		
FT-6539-0-56M	3	5	5.6	↑	↑	5	#11		
FT-6539-0-64M	3	5	6.4	↑	↑	5	#11		
* FT-4639-0-40M	2	3	4.0	↓	↓	7	#10		
* FT-4739-0-56M	3	4	5.6	3.6	1 : 2.0	7	#11		

* STROJE BEZ HORNÍHO KRYTÍ, * MACHINES WITHOUT TOP COVER THREAD

APPLICATION CODE
FT 39-1

NAŠÍVÁNÍ GUMIČKY - GUMOKRAJKY

ELASTIC TAPE OR LACE ATTACHING (WITHOUT FABRIC TRIMMER)

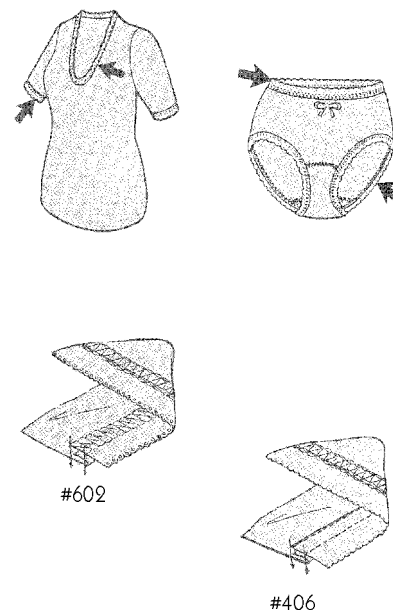
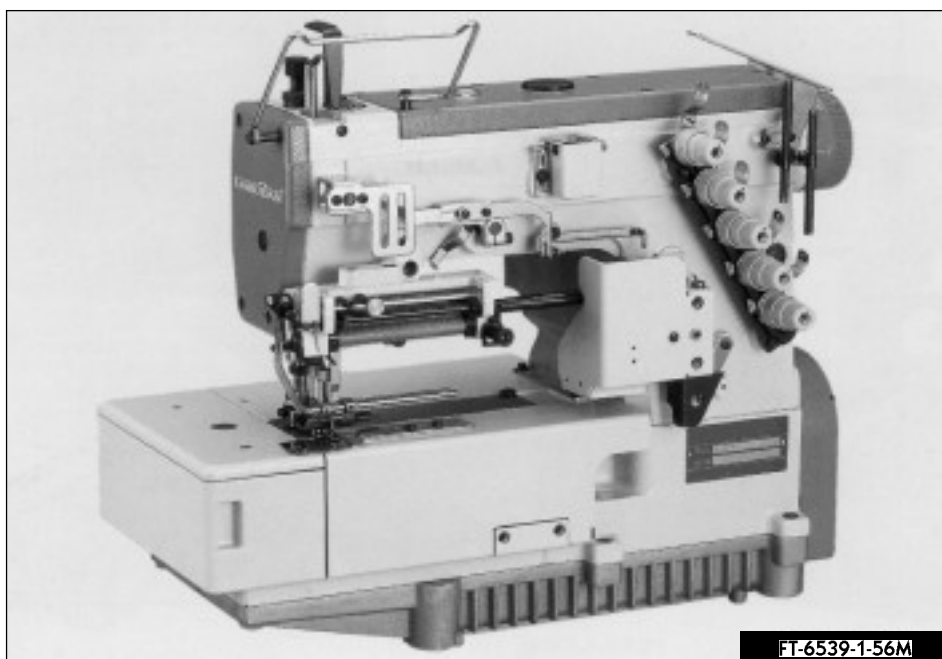

CHARAKTERISTIKA:

- Tyto stroje jsou určeny pro našívání gumičky nebo gumokrajky při výrobě spodního prádla. Mechanické dávkování je rovnoměrné a přesné.
- Nastavení předpětí je velmi jednoduché.
- Součástí stroje je zakladač, který přehne materiál (5mm) předtím než je gumička přišita.

POUŽITÍ:

- Spodní prádlo
- Lehké materiály
- Našívání gumička nesmí být širší více jak 80 mm.

VOLITELNÉ PŘÍSLUŠENSTVÍ:

- **TCP-1:** Pneumatický odsek pásky (max. šířka 45mm)
- **TCE-1:** elektromagnetický odsek pásky (max. šířka 45 mm)
- **TFU:** Elektrické horní předdávovací zařízení (šíře max. 70mm)

FEATURES:









- With mechanical upper metering device, tension and feeding amount of elastic tape or lace can be controlled evenly and accurately.
- With Micro-Adjust mechanism, feeding amount & tension can be adjusted easily.
- With fabric edge folder, fabric edge can be folded upward for about 5.0 mm before attaching the elastic tape or lace.

APPLICATION:

- Women's underwear, briefs.
- Light weight materials.
- Elastic tape or lace max. applicable width: 80 mm

OPTIONAL DEVICES:

- **TCP-1:** Pneumatic tape cutter (knee control, max. tape width: 45 mm)
- **TCE-1:** Electric tape cutter (knee control, max. tape width: 45 mm)
- **TFU:** Upper tape feeding device (max. roller width: 70 mm)

			 m.m.	 m.m.		 m.m.	 UY128GAS	 S.P.M.	AVAILABLE DEVICE
FT-6539-1-56M	3	5	5.6	1.4	1 : 0.7	5	#11	4500	<ul style="list-style-type: none"> ● TCP-1 ● TCE-1 ● TFS
FT-6539-1-64M		5	6.4	↑	↑	5			
* FT-4739-1-56M		4	5.6	↓	↓	7			
* FT-4739-1-64M		4	6.4	3.6	1 : 2.0	7			

* STROJE BEZ HORNÍHO KRYTÍ, * MACHINES WITHOUT TOP COVER THREAD

FT APPLICATION CODE **6760-0**

4-JEHLOVÝ, 6-NITNÝ PLOCHÝ STROJ PRO SESAZOVÁNÍ KROKOVÝCH ŠVŮ, ZPEVNĚNÍ atd.
4-NEEDLE, 6-THREAD FLAT BED INTERLOCK MACHINES (PLAIN SEAMING, CLOSING CROTCH OF BRIEFS OR SEAM REINFORCING)

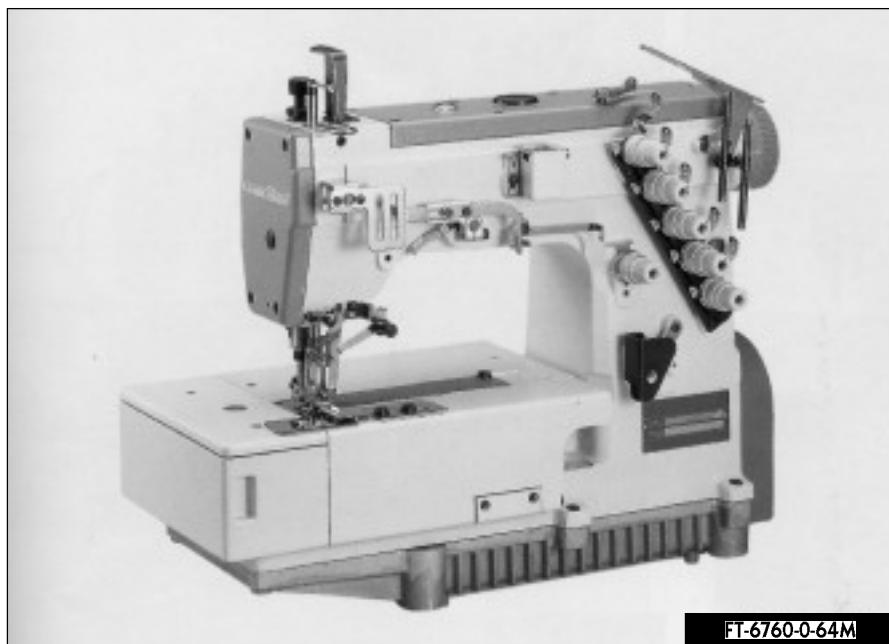

- stavitelný vodič materiálu
- adjusted fabric guide

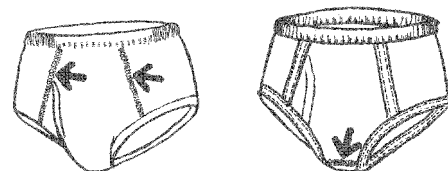

CHARAKTERISTIKA :

- 4-jehlový, 6-nitný plochý stroj pro sešívání dvou materiálů které nejsou sešity overlockem, (například u krokových švů). Tím vznikne velmi pevný, plochý šev.
- Stroj se dodává se dvěma stavitelnými vodiči materiálu. Stroj šije třídou stehu 607 (4 jehly, 6 nití), přestože je 5 jehlový. (Nenavlečete levou jehlu)
- Instalaci páté jehly může horní smyčkováč lépe zachytit nit a tím zabrání stažení švu.

POUŽITÍ :

- Dámské a pánské spodní prádlo, sportovní oblečení atd.
- Jemné, lehké a středně silné materiály

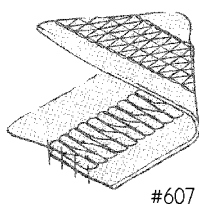









#607

FEATURES:

- 4-needle, 6-thread, plain seaming for closing or reinforcing the seam of 2 pieces of fabrics (which are not pre-seamed by overlock), such as closing of crotches of briefs, underwear, etc.
- With special fabric guide, edges of 2 pieces of fabrics can be jointed easily & smoothly before sewn.
- The stitching code of this model is #607 (4-needle, 6-thread), however there are total 5 needles equipped. While using, no threading is needed for the left needle. Installing this extra needle is to get the looper thread loosen properly while the M/C runs, and prevent the stitching from over-tightened.

APPLICATION:

- Men's & women's underwear, sportswear, etc.
- Thin, light to medium weight materials.

			 m.m.	 m.m.		 m.m.	 UY118GKS (FL118GCS)	 S.P.M.	AVAILABLE DEVICE
FT-6760-0-60M	UY118GKS (FL118GCS) X4	6	6.0	1.4	1 : 0.7	5	#10	6000	-
FT6760-0-64M	FLG-8 (SY8608) X1		6.4	3.6	1 : 2.0				

FT OPTIONAL DEVICE UFE

UFE : ELEKTROMAGNETICKÝ ODSTŘIH NITÍ PRO PLOCHÉ STROJE

UFE: ELECTRIC UNDER BED THREAD TRIMMING SYSTEM FOR FLAT BED INTERLOCK MACHINES

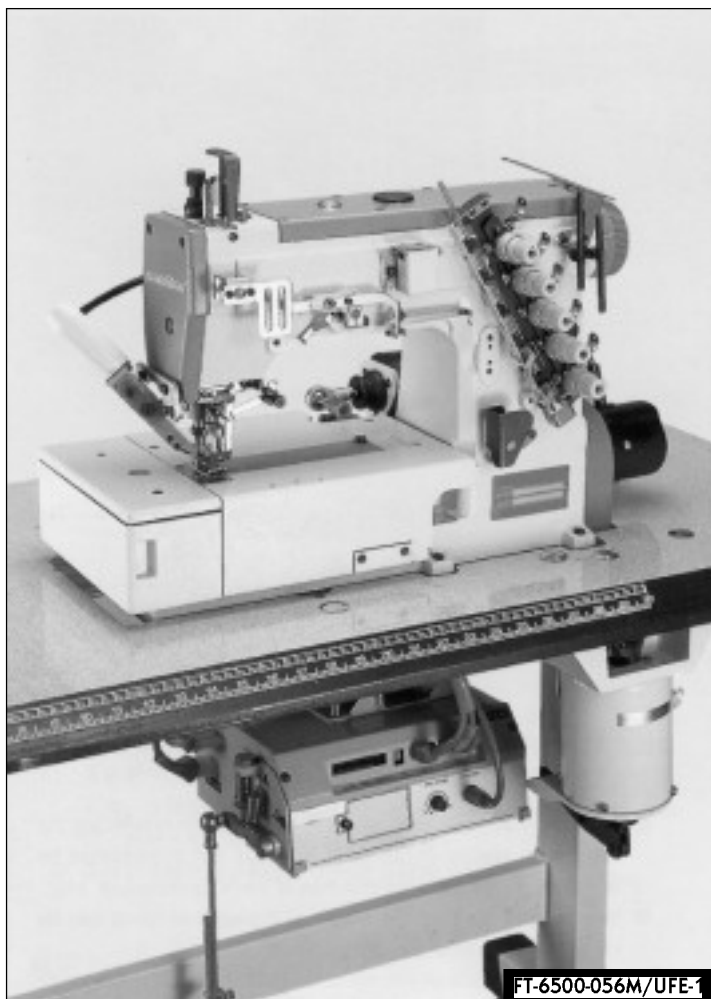

- UTE: elektromagnetický odstřih spodní a jehelních nití
- UTE: Electric under bed thread trimmer

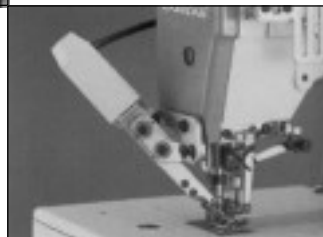

- STE: elektromagnetický odstřih horní krycí nitě
- STE: Electric top cover thread trimmer



- WPD: elektromagnetický odhazovač nití
- WPD: Electric wiper



- A/KE: elektromagnetický zdvih patky
- A/KE: Electric presser foot lifter

CHARAKTERISTIKA :

- Použitelný pro všechny stroje FT Serie, ale lze ho dodat pouze společně se strojem
- Doporučujeme použít ve spojení se servomotorem Garudan HVP Serie

FEATURES:

- Suitable for all FT series machines, but can only be supplied together with machine head.
- Should be used together with servomotor Garudan HVP Series.

U F E - 1

1 2 3 4

① Odstřih spodní a jehelních nití

② Typ stroje: C - ramenové, F - ploché

③ Ovládání: P - pneumatické, E - elektromagnetické

④ kombinace dalších vybavení (viz. tabulka dole)

① Under bed thread trimmer device

② Model: C - cylinder bed interlock, F - flat bed interlock

③ Power: P - pneumatic, E - electric

④ combination of devices

MODEL	ELECTRIC			
	Odstřih spodní a jehelních nití Under bed thread trimmer (UTE)	Odstřih horní krycí nitě Top cover thread trimmer (STE)	Odhazovač nití Wiper (WPD)	Zdvih patky Presser foot lifter
UFE-1	●	●		●
UFE-2	●		●	●
UFE-3	●	●	● *	●

* BALENO S PŘÍSLUŠENSTVÍM * PACKED IN THE ACCESSORIES BOX

FT OPTIONAL DEVICE UFP



UFP : PNEUMATICKÝ ODSTŘIH NITÍ PRO PLOCHÉ STROJE

PNEUMATIC UNDER BED THREAD TRIMMING SYSTEM FOR FLAT BED INTERLOCK MACHINES

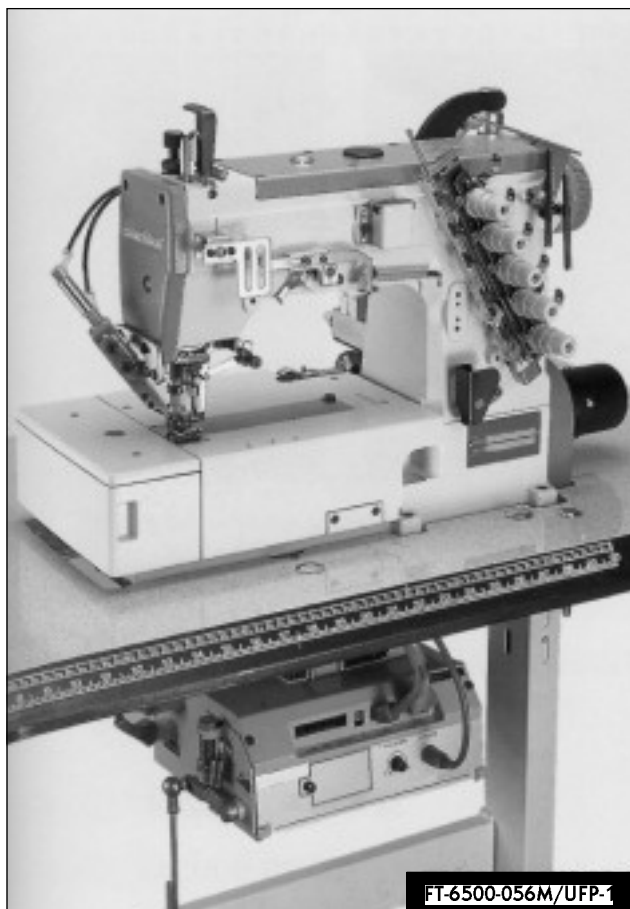

FT-6500-056M/UFP-1



- UTD: pneumatický odstřih spodní a jehelních nití
- UTD: Pneumatic under bed thread trimmer

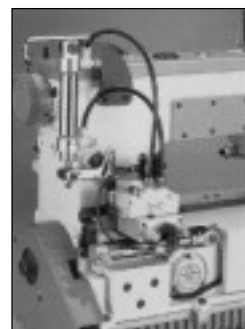

- A/KP: pneumatický zdvih patky
- A/KP: Pneumatic presser foot lifter



- STD: pneumatický odstřih horní krycí nitě
- STD: Pneumatic top cover thread trimmer



- WPC: pneumatický odhazovač nití
- WPC: Pneumatic wiper



- WPD: elektromagnetický odhazovač nití
- WPD: Electric wiper

CHARAKTERISTIKA :

- Použitelný pro všechny stroje FT Serie, ale lze ho dodat pouze společně se strojem
- Doporučujeme použít ve spojení se servomotorem Garudan HVP Serie
- Doporučený tlak vzduchu 5kg/cm² nebo 70PSI

FEATURES:

- Suitable for all FT series machines, but can only be supplied together with machine head.
- Should be used together with servomotor Garudan HVP Series.
- Compressed air is necessary (5 kg/cm² or 70 PSI)

U F P - 1

1 2 3 4

① Odstřih spodní a jehelních nití

② Typ stroje: C - ramenné, F - ploché

③ Ovládání: P - pneumatické, E - elektromagnetické

④ kombinace dalších vybavení (viz. tabulka dole)

① Under bed thread trimmer device

② Model: C - cylinder bed interlock, F - flat bed interlock

③ Power: P - pneumatic, E - electric

④ combination of devices

MODEL	PNEUMATIC				ELECTRIC
	Odstřih spodní a jehelních nití Under bed thread trimmer (UTD)	Odstřih horní krycí nitě Top cover thread trimmer (STD)	Odhazovač nití Wiper (WPC)	Zdvih patky Presser foot lifter	Odhazovač nití Wiper (WPD)
UFP-1	●	●		●	
UFP-2	●		●	●	
UFP-3	●	●	● *	●	
UFP-4	●	●		●	● *
UFP-5	●			●	●

* BALENO S PŘÍSLUŠENSTVÍM * PACKED IN THE ACCESSORIES BOX

VOLITELNÉ PŘÍSLUŠENSTVÍ
MC 18C-57
OPTIONAL DEVICE



ELEKTRONICKÉ DÁVKOVÁNÍ S 27 PROGRAMOVÝMI MÍSTY.



ELECTRONIC ELASTIC TAPE FEEDING DEVICE WITH 27 PROGRAMMABLE PLACES

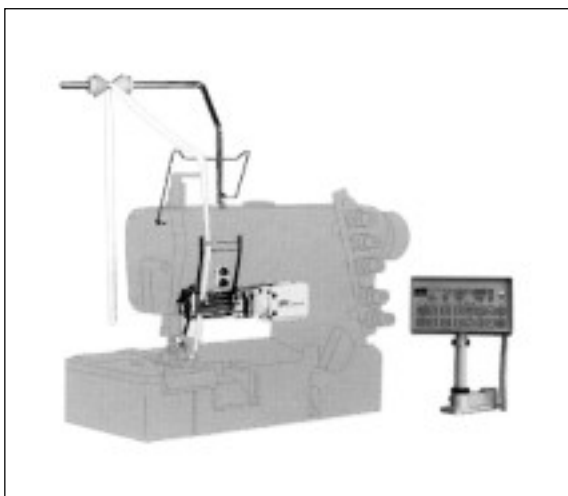

- 5 programů - po 18 sekcích, a 22 programů po - 9 sekcích, které mohou být ovládány automaticky nebo manuálně.
- 5 programs per 18 sections, and 22 programs per 9 sections, can be operated automatically or manually.

VOLITELNÉ PŘÍSLUŠENSTVÍ
MC S6C-57
OPTIONAL DEVICE



ELEKTRONICKÉ DÁVKOVÁNÍ



ELECTRONIC ELASTIC TAPE FEEDING DEVICE

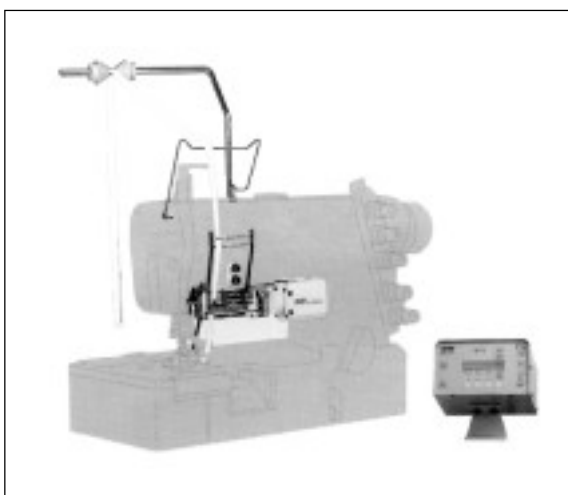

- Elektronické dávkování, možnost volby ze 6 sekcí, které mohou být ovládány automaticky nebo kolenním spínačem. Toto zařízení je určeno pro montáž na stroj.
- Electronic elastic tape feeding device. It is possible to choose from 6 sections, which can be operated automatically or by the knee switch. This device is designed for mounting onto the machine.

VOLITELNÉ PŘÍSLUŠENSTVÍ
MC S6U-57
OPTIONAL DEVICE



ELEKTRONICKÉ DÁVKOVÁNÍ



ELECTRONIC ELASTIC TAPE FEEDING DEVICE

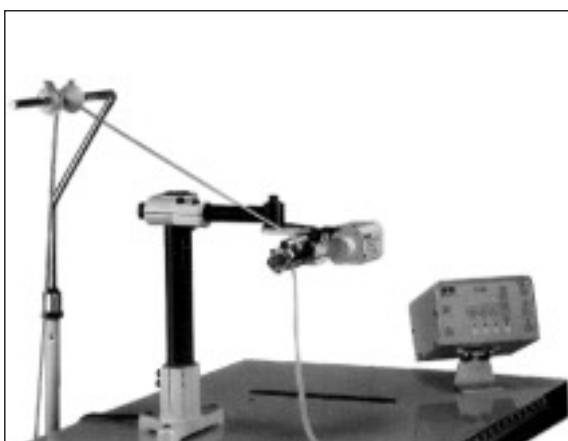

- Elektronické dávkování, možnost volby ze 6 sekcí, které mohou být ovládány automaticky nebo kolenním spínačem. Toto zařízení je určeno pro dodatečnou montáž na plát šicího stroje.
- Electronic elastic tape feeding device. It is possible to choose from 6 sections, which can be operated automatically or by the knee switch. This device is designed for additional mounting onto the table top.

VOLITELNÉ PŘÍSLUŠENSTVÍ
MC S6B-57
OPTIONAL DEVICE



ELEKTRONICKÉ DÁVKOVÁNÍ

ELECTRONIC ELASTIC TAPE FEEDING DEVICE



- Elektronické dávkování, možnost volby ze 6 sekcí, které mohou být ovládány automaticky nebo kolenním spínačem. Toto zařízení je určeno pro montáž na stroj.
- Electronic elastic tape feeding device. It is possible to choose from 6 sections, which can be operated automatically or by the knee switch. This device is designed for mounting onto the machine.

VOLITELNÉ PŘÍSLUŠENSTVÍ
PY-C
OPTIONAL DEVICE



ODTAHOVÝ VÁLEC

PULLER



- Odtahový válec pro ploché interlocky FT –Serie. Zajišťuje spolehlivé podání šitého díla.
- Puller for FT – series flat bed interlocks. Ensures secure feed of the sewn material.

VOLITELNÉ PŘÍSLUŠENSTVÍ
MDL 30-2/4
OPTIONAL DEVICE



MECHANICKÉ DÁVKOVACÍ ZAŘÍZENÍ PRO INTERLOCKY URČENÉ PRO MONTÁŽ NA PLÁT ŠÍCÍHO STROJE

MECHANIC FEEDING DEVICE FOR OVERLOCKS MACHINES, DESIGNED FOR MOUNTING ONTO THE TABLE

TOP

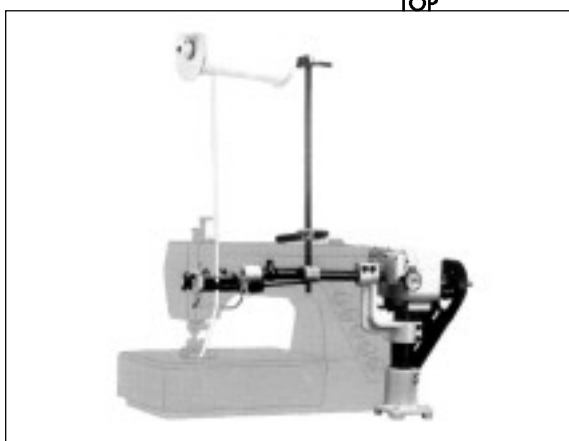

- MDL 30-2 max. šíře 50mm
MDL 30-4 max. šíře 100mm
- MDL 60-2 max. width 50mm
MDL 60-4 max. width 100mm

CV - 006



CV-006: VENTURI DEVICE (ZAŘÍZENÍ PRO PŘIPOJENÍ NA ROZVOD STLAČENÉHO VZDUCHU)

CV-006: VENTURI DEVICE

- Reguluje a ovládá stlačený vzduch, který dodává kompresor
- Pneumatický ventil je ovládán mechanicky pedálem. V okamžiku sešlápnutí začne vznikat podtlak, který odsává požadovaný materiál. Toto provedení má nízkou hlučnost a nevyžaduje žádný elektrický zdroj.
- Použitelné pro všechny overlocky SH-6000 (včetně SHG, SHF) s odsáním a odstříháním nití v kombinaci se spojkovým motorem. Např. SH-6003/SS-023, SH-6005/US-035, SHF-6004/US-036, SHG-6005/US-027



CV-006

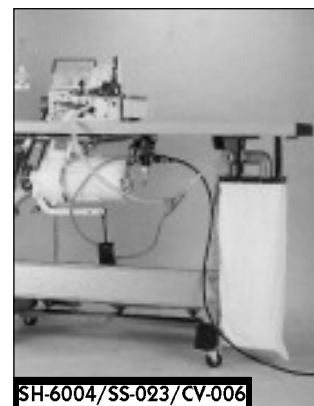

SH-6004/SS-023/CV-006

- Operated by compressed air, this air compressor is necessary while using this device.
- Air valve is controlled by foot pedal, and is opened only when the compressed air is needed. Low noise and electricity saving.
- Applicable to all SH-6000 (SHF, SHG) series overlocks with suction type thread trimmer & clutch motor, such as SH-6003/SS-023, SH-6005/US-035, SHF-6004/US-036, SHG-6005/US-027

CV - 007



CV-007: VENTURI DEVICE (ZAŘÍZENÍ PRO PŘIPOJENÍ NA ROZVOD STLAČENÉHO VZDUCHU)

CV-007: VENTURI DEVICE

- Reguluje a ovládá stlačený vzduch, který dodává kompresor
- Pneumatický ventil je ovládán mechanicky pedálem. V okamžiku sešlápnutí pedálu začne vznikat podtlak, který odsává požadovaný materiál. Toto provedení má nízkou hlučnost a nevyžaduje žádný elektrický zdroj.
- Použitelné pro všechny interlocky používající spojkové motory i servomotory. Např. CTL-6511, CTL-4711, CTL-6545, CTL-4745



CV-007

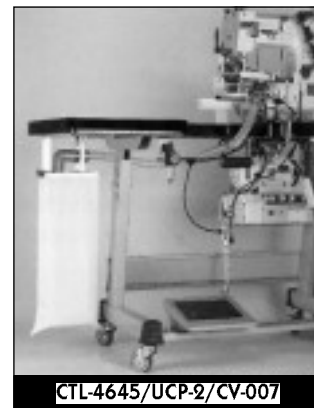

CTL-4645/UCP-2/CV-007

- Operated by compressed air, this air compressor is necessary while using this device.
- Air valve is controlled by foot pedal, and is opened only when the compressed air is needed. Low noise and electricity saving.
- Applicable to cylinder bed interlock M/Cs with fabric trimmers (using clutch motors or servo motors), such as CTL-6511, CTL-4711, CTL-6545, CTL-4745

SV-001

SV-001 : ODSÁVACÍ ZAŘÍZENÍ (MOTOR S NÁDOBOU A HADICEMI)

SV-001: VACUUM DEVICE (WITH BLOWER MOTOR, DRUM & HOSE)

- Odsávací zařízení slouží k odsání odstřížených nití či odřezků materiálu.
- Všechny komponenty mohou být připevněny na stojan a plát stroje, čímž je zajištěna mobilita celého stroje.
- Použitelné pro : SH-6003/SS-023, SH-6005/US-035, SHF-6004/US-036, SHG-6005/US-027, CTL-6511, CTL-4711, CTL-6545, CTL-4745
- Množství odsátého vzduchu : 0,64 až 0,75 m³/min.
- Při objednávce prosím specifikujte napájecí napětí.



SV-001



CTL-6511-0-56M/SV-001

- Waste drum is vacuumized by the blower motor, the suction effect is created at the opening end of the hose.
- All components can be fastened on the table and stand, which is easy for moving the sewing unit in case of required sewing production line relocation.
- Applicable to SH-6000 (SHF, SHG) series M/Cs with suction type thread trimmer and cylinder bed interlocks with fabric trimmer, such as SH-6003/SS-023, SH-6005/US-035, SHF-6004/US-036, SHG-6005/US-027, CTL-6511, CTL-4711, CTL-6545, CTL-4745.
- Standard spec: 200W, 100V~250V, air quantity: 0.64~0.75 m³/min.
- While ordering, please, specify voltage & phase required.

SV-002

SV-002 : ODSÁVACÍ ZAŘÍZENÍ (MOTOR S NÁDOBOU A HADICEMI ZABUDOVAN V KOMPAKTNÍ SKŘÍŇI)

SV-002: VACUUM DEVICE (BLOWER MOTOR & WASTE BASKET COMPACTED IN ONE IRON CASE)

- Toto zařízení slouží k odsání odstřížených nití či odřezků materiálu.
- Všechny komponenty jsou zabudovány v jedné mobilní skříni. Toto umožňuje velmi jednoduchou a rychlou montáž k požadovanému stroji.
- Použitelné pro : SH-6003/SS-023, SH-6005/US-035, SHF-6004/US-036, SHG-6005/US-027, CTL-6511, CTL-4711, CTL-6545, CTL-4745
- Množství odsátého vzduchu : 0,9 až 1,1 m³/min.
- Při objednávce prosím specifikujte napájecí napětí.



SV-002

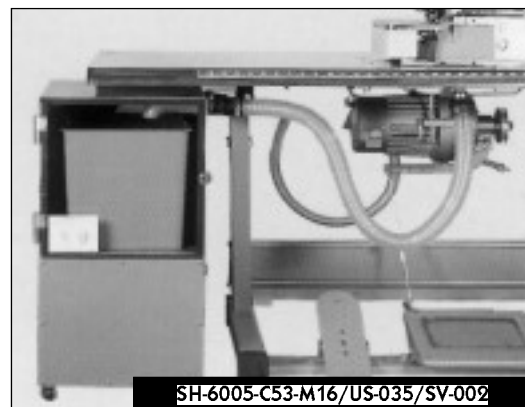

SH-6005-C53-M16/US-035/SV-002

- Upper compartment of the iron case is vacuumized by the blower motor installed in lower compartment, the suction effect is created at the opening end of the hose.
- Blower motor & waste basket are compacted in one iron case. Only minimum space is required. It is very easy to install this device on the sewing machine.
- Applicable to SH-6000 (SHF, SHG) series M/Cs with suction type thread trimmer and cylinder bed interlocks with fabric trimmer, such as SH-6003/SS-023, SH-6005/US-035, SHF-6004/US-036, SHG-6005/US-027, CTL-6511, CTL-4711, CTL-6545, CTL-4745.
- Standard spec: 250W, 100V~250V, air quantity: 0.9~1.1 m³/min.
- While ordering, please, specify voltage & phase required.